

DESIGN STUDIO MARIANI

I
N
F
I
N
I
T
Y



MANIGLIA INFINITY

*Lavorazione
artigianale*

POP ART

Il Pop art è stato un movimento unico nella storia del ventesimo secolo. Colore, ergonomia, forme organiche. Sono le principali caratteristiche che la contraddistinguono. Ed è proprio da questi concetti che nasce la maniglia **Infinity**.



FINITURE



Cromato Lucido



Laccato Nero



Cromato Satinato

*made
in
Italy*

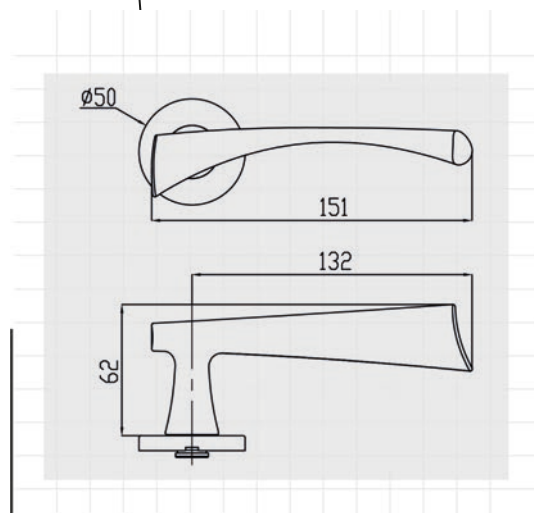

DESCRIZIONE

Maniglia realizzata in **Zama** con tecnologie all'avanguardia nei processi di pressofusione. Montata su rosetta tonda.